



Wattstopper®

DLM Single Relay w/0-10V Dimming Room Controller

DLM relais simple avec contrôleur de pièce de gradation 0-10 V

Relé simple DLM con controlador de regulación de habitación de 0 a 10 V

Quick Start Guide • Guide de démarrage rapide • Guía de inicio rápido

No: 23992 – 11/16 rev. 1

Catalog Numbers • Les Numéros de Catalogue • Números de Catálogo: LMRC-211/LMRC-211-347

Country of Origin: Made in China • Pays d'origine: Fabriqué en Chine • País de origen: Hecho en China

LMRC-211-U and LMRC-211-347 -U are BAA and TAA compliant (Product produced in the U.S.)

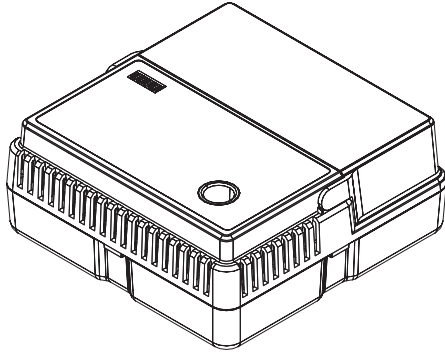

This unit is pre-set for Plug n' Go™ operation, adjustment is optional.

For full operational details, adjustment and more features of the product, see the DLM System Installation Guide provided with Wattstopper room controllers, and also available at www.legrand.us/Wattstopper.

Installation shall be in accordance with all applicable regulations, local and NEC codes. Wire connections shall be rated suitable for the wire size (lead and building wiring) employed.

For Class 2 DLM devices and device wiring: To be connected to a Class 2 power source only. Do not reclassify and install as Class 1, or Power and Lighting Wiring.

SPECIFICATIONS

Voltage

LMRC-211 Input Voltage 120/277VAC, 50/60Hz

LMRC-211-347 Input Voltage 347VAC, 50/60Hz

Load Requirements

LMRC-211 relay rated for up to:

Incandescent 20A @ 120VAC

Ballast 20A @ 120/277VAC

Motor 1Hp @ 120VAC

LMRC-211-347 relay rated for up to:

Ballast/LED Driver 15A @ 347VAC

Class 2 Dimming Output, 0-10V sinks up to 100mA per channel

Output to DLM Local Network up to 250mA @ 24VDC

Connection to the DLM Local Network 4 RJ-45 ports

DLM Local Network characteristics when using LMRC-11x/2xx room controllers:

Low voltage power provided over Cat 5e cable (LMRJ); max current 800mA. Supports up to 64 load addresses, 48 communicating devices including up to 4 LMRC-10x series and/or LMPL-101 controllers.

Free topology up to 1,000' max.

Environment For Indoor Use Only

Operating Temperature 32° to 131°F (0° to 55°C)

Storage Temperature 23° to 176°F (-5° to 80°C)

Relative Humidity 5 to 95% (non condensing)

Patent Pending

PLACEMENT EXAMPLE

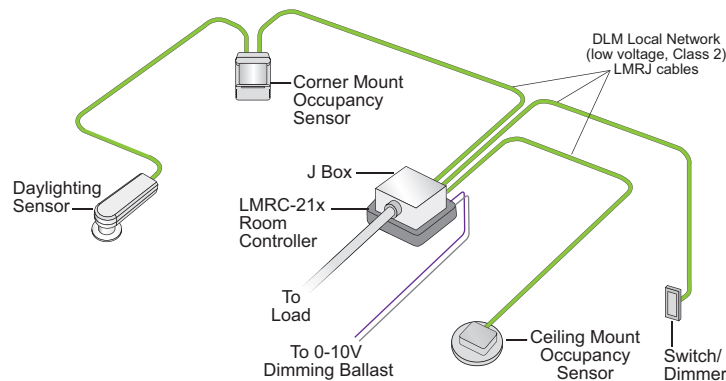

CAUTION: TO CONNECT A COMPUTER TO THE DLM LOCAL NETWORK USE THE LMCI-100. NEVER CONNECT THE DLM LOCAL NETWORK TO AN ETHERNET PORT – IT MAY DAMAGE COMPUTERS AND OTHER CONNECTED EQUIPMENT.

CONNECTIVITY

Both Room Controllers communicate to all other DLM devices connected to the DLM Local Network. Connections shown are for example only. The low voltage LMRJ cables can connect to any DLM device with an open RJ45 receptacle.

All line voltage wiring is #12 AWG. The LMRC-211 is rated for up to 20A. The LMRC-211-347 is rated for up to 15A. Do not connect different load types to the relay. For dimming ballasts or drivers, connect the 0-10V control wires to the 0-10V terminals that match the load relay output connection.

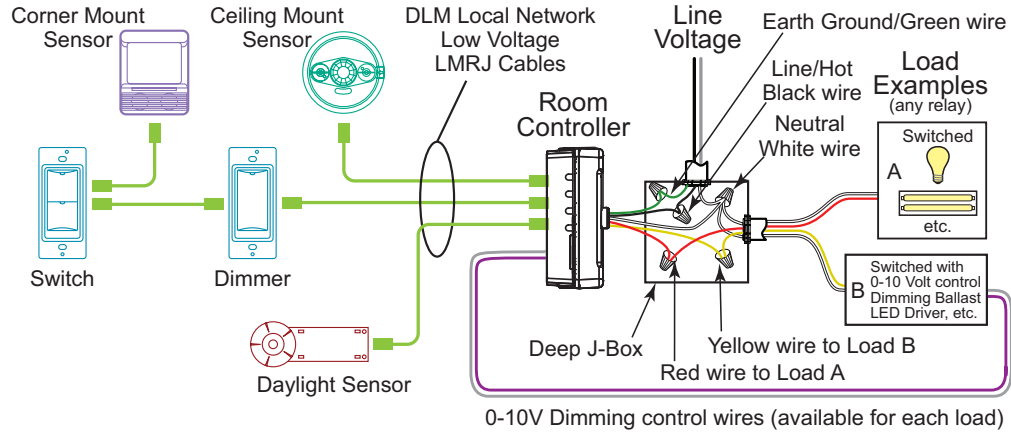

MOUNTING THE CONTROLLER

The room controller mounts as the cover for a four square deep junction box. After connecting the load and line wires, secure the LMRC-211 to the cover tabs on a deep junction box using two screws.

⚡ **WARNING: TURN THE POWER OFF AT THE CIRCUIT BREAKER BEFORE WIRING.** ⚡

Attaching LMRJ Cables

0-10V Connections

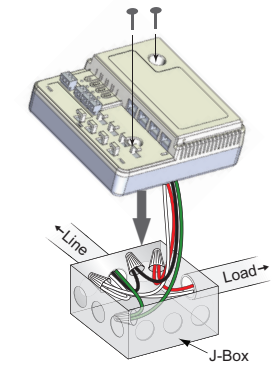

Cover a 4"x 4"x 2 1/8" deep (minimum) box.

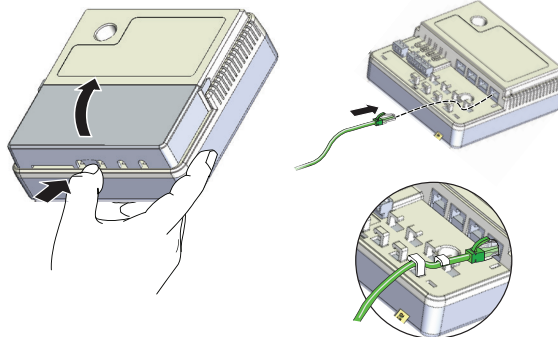

Remove rubber jack covers to use RJ45 receptacles. Leave covers in place for all unused receptacles.

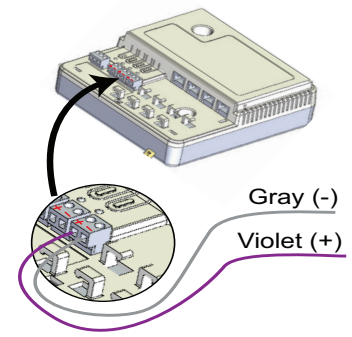

Gray (-)
Violet (+)

PLUG N' GO OPERATION (PNG)

Plug n' Go supports the most energy efficient control strategy. For example, if one load, one switch and one occupancy sensor are connected to the DLM local network, the system operates the load as Manual-On, Automatic-Off.

See DLM device Quick Start Guides to determine how each device affects the PNG operation of the LMRC-211 and the LMRC-211-347.

Load A ON/OFF/Dim **Blue LED ON** when load is ON.



Load button:
Press & release for ON/OFF.
Press & hold to Dim.

Load Control Arbitration

To take full advantage of automatic PnG configuration, review these simple rules about load control arbitration.

After the room controllers are connected to the DLM Local Network and powered up they automatically negotiate to determine which controller becomes the **Master** and the load numbers for each relay on the DLM Local Network.

The **Master** is the controller with the most load relays and the highest serial number. The LMRC-211 and the LMRC-211-347 Room Controllers each have one load relays.

In a DLM local network with only LMRC-211 or LMRC-211-347 Room Controllers, the Room Controller with the highest serial number is the **Master**, carrying Load 1. The next highest serial number would have Load 2, and so forth.

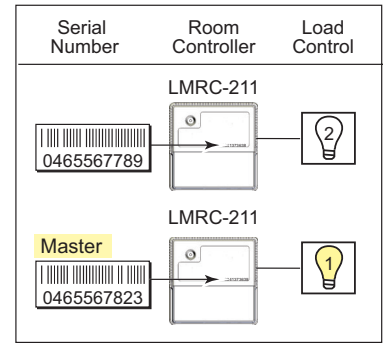

UNIT ADJUSTMENT - PUSH N' LEARN (PNL)

Load Selection Procedure.

A configuration button (Config) allows access to our patented Push n' Learn™ technology to change binding relationships between sensors, switches and loads.

Step 1 Enter Push n' Learn.

Press and hold the Config button (on any DLM device) for 3 seconds.

- The red LED on the Controller begins to blink. When you release the button, the red LEDs on other communicating devices connected to the DLM Local Network begin to blink. They continue to blink until you exit PnL mode.
- All loads in the room turn **OFF** immediately after entering PnL, then one load will turn **ON**. This is Load #1, which is bound to switch button #1 and occupancy sensors as part of the Plug n' Go factory default setting. **All switch buttons and sensors that are bound to this load have their blue LED solid ON.**

Config button & red LED

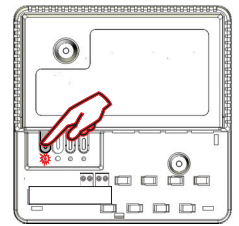

Step 2 Load selection.

Press and release the Config button to step through the loads connected to the DLM Local Network. As each load turns **ON** note the devices (switch buttons and sensors) that are showing a bright solid blue LED. These devices are currently bound to the load that is **ON**. The blue LED on the room controller or plug load controller connected to the load is also lit.

- To **unbind** a switch or dimmer button from a load, press the switch button while its blue LED is **ON** bright. The blue LED goes dim to indicate the button no longer controls the load that is currently **ON**.
- To **unbind** an occupancy sensor, press the up (▲) or down (▼) adjustment button while its blue LED is **ON**. The blue LED turns **OFF** to indicate the sensor no longer controls the load that is currently **ON**.

Pressing the switch or up (▲) or down (▼) button again while the load is **ON** **rebinds** the load to the button or sensor and the blue LED illuminates brightly.

Step 3 Exit Push n' Learn.

Press and hold the Config button until the red LED turns **OFF**, approximately 3 seconds.

TROUBLESHOOTING

LEDs on a switch or sensor don't light.	<ol style="list-style-type: none"> 1. Check to see that the the device is connected to the DLM Local Network. 2. Check for 24VDC input to the device: Plug in a different DLM device at the device location. If the device does not power up, 24VDC is not present. <ul style="list-style-type: none"> • Check the high voltage connections to the room controller and/or plug load controller(s). • If high voltage connections are good and high voltage is present, recheck DLM Local Network connections between the device and the room controller(s).
The wrong lights and plug loads are controlled.	<ol style="list-style-type: none"> 1. Configure the switch buttons and sensors to control the desired loads using the Push n' Learn adjustment procedure.
LEDs turn ON and OFF but load doesn't switch.	<ol style="list-style-type: none"> 1. Make sure the DLM local network is not in PnL. 2. Check load connections to room controllers and/or plug load controllers.
Lamps do not dim, or lamps drop out at low dim levels.	<ol style="list-style-type: none"> 1. Make sure a 0-10V dimming ballast and rapid start sockets are installed per the ballast manufacturer's recommendation. Shunted sockets are typically not acceptable. 2. Check wiring per ballast manufacturer's instructions.

INSTRUCTIONS EN FRANÇAIS

Cet appareil est pré-réglé pour un fonctionnement Plug n' Go^{MC} et son réglage est optionnel.

Pour connaître tous les détails opérationnels, les réglages et les fonctions supplémentaires du produit, consulter le guide d'installation du système DLM fourni avec Wattstopper contrôleurs de pièce et aussi disponible au www.legrand.us/Wattstopper.

L'installation doit être effectuée conformément à tous les règlements ainsi qu'aux codes locaux et de la NEC en vigueur. Les raccordements de fils doivent être classés comme pouvant convenir au calibre du fil (fil de sortie et de bâtiment) utilisé.

Pour les dispositifs DLM de classe 2 et le câblage du dispositif : Doit être connecté à une source d'alimentation de classe 2 seulement. Ne pas reclasser et installer en tant que classe 1 ou en tant que fil d'alimentation ou d'éclairage.

EXEMPLE DE DISPOSITION

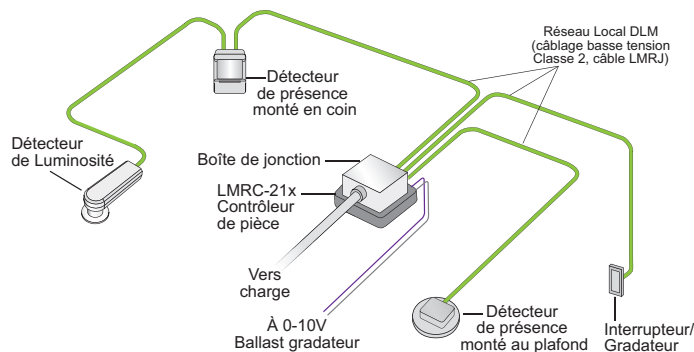

SPÉCIFICATIONS

Voltage

LMRC-211 Input Voltage 120/277VAC, 50/60Hz

LMRC-211-347 Input Voltage 347VAC, 50/60Hz

Exigences pour la charge

LMRC-211 Relais a une capacité de:

Incandescence 20A à 120VCA

Ballast 20A à 120/277VCA

Moteur 1Hp à 120VCA

LMRC-211-347 Relais a une capacité de:

Ballast/DEL Driver 15A à 347VCA

Sortie de gradation Classe 1 . 0-10V synchronisant jusqu'à 100ma par canal

Sortie de puissance au réseau local DLM up to 250mA à 24VCC

Connexion au réseau local DLM 4 ports RJ-45

Caractéristiques du réseau local DLM pendant l'utilisation des contrôleurs LMRC-11x/2xx:

La basse tension est générée par le câble Cat 5e (LMRJ); courant maximal 800mA. Supporte jusqu'à 64 adresses de charge, 48 dispositifs de communication incluant jusqu'à 4 séries LMRC-10x et contrôleurs LMPL-101. Topologie libre allant jusqu'à 305 m (1 000 pi) max.

Environnement Pour usage intérieur seulement

Température de fonctionnement 0 ° à 55°C (32 ° à 131°F)

Température d'entreposage -5 ° à 80 °C (23 ° à 176 °F)

Humidité relative 5 à 95 % (non condensée)

Brevet en instance

CONNECTIVITÉ

Le LMRC-211 communique avec tous les autres appareils DLM connectés au réseau local DLM. Les schémas de connexion sont à titre d'exemple seulement. Les câbles LMRJ à basse tension peuvent être connectés à n'importe quel appareil DLM qui possède une prise RJ45 ouverte.

Tout le câblage de tension composée est de 12 AWG. La LMRC-211 a une capacité pouvant aller jusqu'à 20 A. La LMRC-211-347 a une capacité pouvant aller jusqu'à 15 A. Les charges prescrites peuvent être raccordées sur n'importe quel relai. Cependant ne pas avoir des types de charges différents sur un même relai. Pour les ballasts ou driver de gradation, raccordez les fils de contrôle 0-10V au connecteur associé à sa zone.

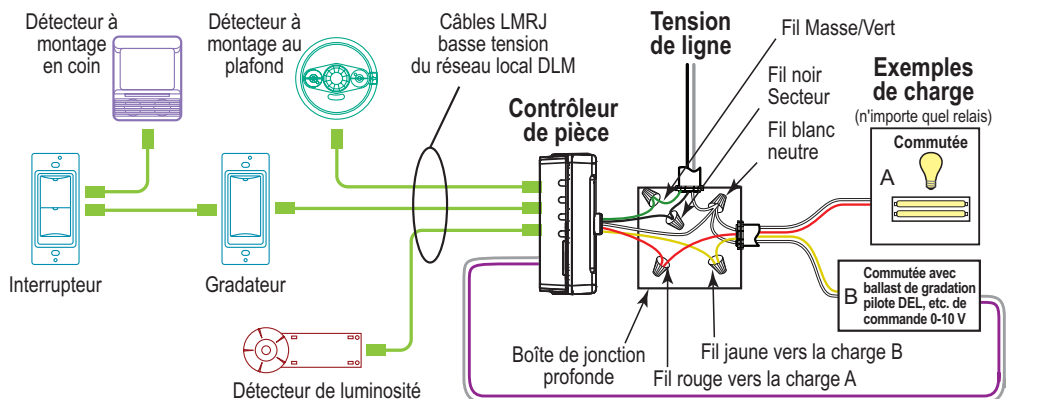

Fils de commande de la gradation 0-10 V (disponibles pour chaque charge)



ATTENTION : POUR CONNECTER UN ORDINATEUR AU RÉSEAU DLM LOCAL, UTILISER LA LMCI-100. NE BRANCHEZ JAMAIS LE RÉSEAU DLM LOCAL À UN PORT ETHERNET – CELA POURRAIT ENDOMMAGER LES ORDINATEURS AINSI QUE LES AUTRES ÉQUIPEMENTS CONNECTÉS.

MONTAGE LE CONTRÔLEUR

Le contrôleur s'installe à la place du couvercle d'une boîte de jonction profonde carré. Après avoir raccordé les câbles de charge et tension, sécuriser le LMRC-211 dans les trous du couvercle de la boîte de jonction avec les deux vis.

AVERTISSEMENT : COUPER LE COURANT AU DISJONCTEUR PRINCIPAL AVANT D'INSTALLER LE CÂBLAGE.

Fixer les câbles LMRJ

Connexions 0-10V

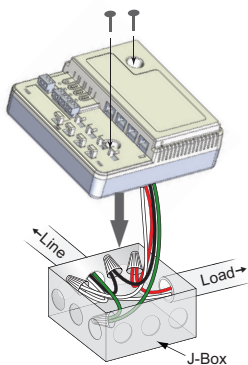

Couvrir une boîte de jonction de 10 x 10 cm x 5.4cm (4po x 4 po x 2 1/8po) de profondeur (minimum)

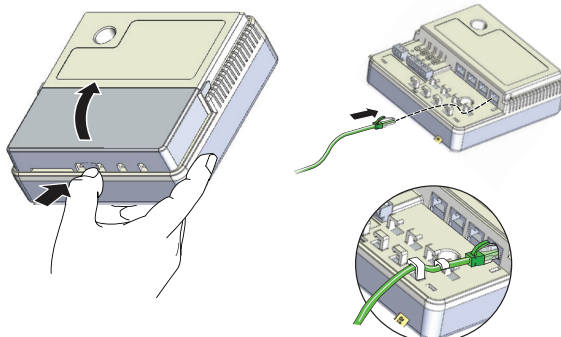

Retirer les protecteurs des connecteurs femelles en caoutchouc si les 3 prises RJ45 sont utilisées. Laisser les protecteurs en place pour toutes les prises non utilisées.

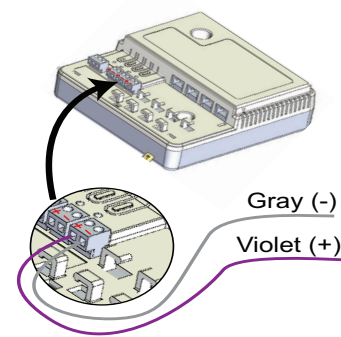

Gray (-)
Violet (+)

FONCTIONNEMENT PLUG N' GO (PNG)

Plug n' Go est doté de la stratégie de contrôle la plus écoénergétique. Par exemple, si au moins deux charges, un interrupteur, et un détecteur de mouvement sont connectés au réseau local DLM, le système fait fonctionner la charge A en tant que MARCHÉ automatique et ARRÊT automatique et la charge B en tant que MARCHÉ manuelle et ARRÊT automatique.

Consulter les guides de démarrage rapide de l'appareil DLM pour comprendre comment chaque appareil influence le fonctionnement PnG du LMRC-211.

Arbitrage du contrôle de la charge

Pour profiter pleinement de la configuration PnG, lire ces règles simples à propos de l'arbitrage du contrôle de la charge.

Une fois que les contrôleurs de pièce sont connectés au réseau local DLM et qu'ils sont alimentés, ils déterminent automatiquement celui qui devient le contrôleur principal et le nombre de charges pour chaque relais du réseau local DLM.

Le contrôleur de pièce principal est celui qui possède le plus de relais de charge. Si plus d'un contrôleur possède le plus grand nombre de relais, celui dont le numéro de série est le plus élevé devient le principal.

Le LMRC-211 possède un relais de charge. Dans un réseau local DML qui possède seulement des contrôleurs de pièce LMRC-211, le LMRC-211 avec le numéro de série le plus élevé est le contrôleur principal et il supporte les charge 1. Le prochain numéro de série le plus élevé se verra attribuer les charge 2, et ainsi de suite.

Charge A bouton MARCHÉ/ARRÊT

DEL bleue allumée lorsque la charge est allumée. Bouton de charge : Appuyez et relâchez pour marche/arrêt. Maintenez enfoncé pour la gradation.



Numéro de série	Contrôleur de pièce	Contrôle de charge
0465567789	LMRC-211	(Lightbulb icon)
Principal 0465567823	LMRC-211	1 (Lightbulb icon)

RÉGLAGE DE L'APPAREIL OPTIONNEL - PUSH N' LEARN (PNL)

Procédure de sélection de la charge

Un bouton de configuration (config) permet d'accéder à notre technologie brevetée Push n' LearnMC pour modifier les liens entre les détecteurs, les interrupteurs et les charges.

Étape 1 Entrer en mode Push n' Learn

Appuyer et maintenir enfoncé le bouton Config (sur n'importe quel dispositif DLM) pendant trois secondes.

La DEL rouge du LMRC-211 commence à clignoter ainsi que la DEL rouge de tous les autres dispositifs communicants connectés au réseau local DLM.

Les DEL rouges continuent de clignoter jusqu'à la sortie du mode PnL.

Toutes les charges de la pièce s'ÉTEignent automatiquement en mode PnL, puis une charge s'ALLUMERA. Cette charge est la charge no 1, qui est liée au bouton d'interrupteur no 1 et aux détecteurs d'affectation qui font partie des réglages d'usine par défaut du mode Plug n' Go. La DEL bleue de tous les boutons d'interrupteur et des détecteurs qui sont liés à cette charge sera ALLUMÉE en continu.

Étape 2 Sélection de charge

Appuyer et relâcher le bouton Config pour naviguer entre les charges connectées au réseau local DLM. Lorsque

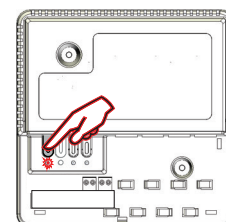

Bouton Config et DEL rouge

chaque charge s'ALLUME, noter les dispositifs (bouton d'interrupteur et détecteurs) avec une DEL bleue éclatante et continue. Ces dispositifs sont actuellement liés à la charge qui est ALLUMÉE. La DEL bleue du contrôleur ou du contrôleur des prises connecté à la charge est aussi allumée.

- Pour **couper le lien entre** un bouton d'interrupteur et une charge, appuyer sur le bouton d'interrupteur pendant que sa DEL bleue est ALLUMÉE et qu'elle brille. La DEL bleue devient plus faible pour indiquer que le bouton ne contrôle désormais plus la charge qui est actuellement ALLUMÉE.
- Pour **couper le lien** avec un détecteur de mouvement, appuyer sur le bouton de réglage haut (▲) ou bas (▼) pendant que la DEL bleue est ALLUMÉE. La DEL bleue s'ÉTEINT pour indiquer que le détecteur ne contrôle désormais plus la charge qui est actuellement ALLUMÉE.

En appuyant sur le bouton de l'interrupteur ou le bouton haut (▲) ou bas (▼) à nouveau pendant que la charge est ALLUMÉE, la charge sera à **nouveau liée** au bouton ou au détecteur et la DEL s'allumera de manière éclatante.

Étape 3 Sortir du mode Push n' Learn

Appuyer et maintenir enfoncé le bouton Config jusqu'à ce que la DEL rouge s'ÉTEIGNE, soit environ trois secondes.

DÉPANNAGE

Les charges ne fonctionnent pas comme prévu.

<p>Les DEL d'un interrupteur ou d'un détecteur ne s'allument pas</p>	<ol style="list-style-type: none"> 1. Vérifier que le dispositif est connecté au réseau local DLM. 2. Vérifier l'entrée de 24 VCC vers le dispositif : Brancher un dispositif DLM différent à l'emplacement du dispositif. S'il ne se met pas en marche, cela signifie que la puissance de 24 VCC n'est pas présente. <ul style="list-style-type: none"> • Vérifier les connexions haute tension avec le contrôleur de pièce et/ou contrôleurs de prises. • Si les connexions haute tension fonctionnent bien et qu'une tension élevée est présente, vérifier à nouveau les connexions du réseau local DLM entre le dispositif et le contrôleur de pièce et/ou contrôleurs de prises.
<p>Les mauvais éclairages et charges de prise sont contrôlés</p>	<ol style="list-style-type: none"> 1. Configurer les boutons d'interrupteurs et les détecteurs de manière à contrôler les charges désirées en utilisant la procédure de réglage Push n' Learn.
<p>Les DEL s'ALLUMENT et s'ÉTEIGNENT, mais la charge ne commute pas</p>	<ol style="list-style-type: none"> 1. S'assurer que le réseau local DLM n'est pas en mode PnL. 2. Vérifier les connexions avec les contrôleurs de pièce et/ou contrôleurs de prises

INSTRUCCIONES EN ESPAÑOL

Esta unidad está preconfigurada para el funcionamiento Plug n' Go™; el ajuste es opcional.

Para obtener detalles de funcionamiento, ajustes y más funciones del producto, consulte la Guía de instalación del sistema DLM que se proporciona con Wattstopper controladores de habitación; también está disponible en www.legrand.us/Wattstopper.

La instalación debe realizarse conforme con todas las reglamentaciones aplicables, las normas locales y los Códigos NEC. Las conexiones de los conductores serán aptas para el tamaño de conductor utilizado (cableado de conducción y de construcción). Para dispositivos DLM y cableado de dispositivos Clase 2: Para conexión únicamente a fuente de alimentación Clase 2. No reclasifique ni instale como Clase 1, ni con circuitos de alimentación e iluminación.

EJEMPLO DE UBICACIÓN

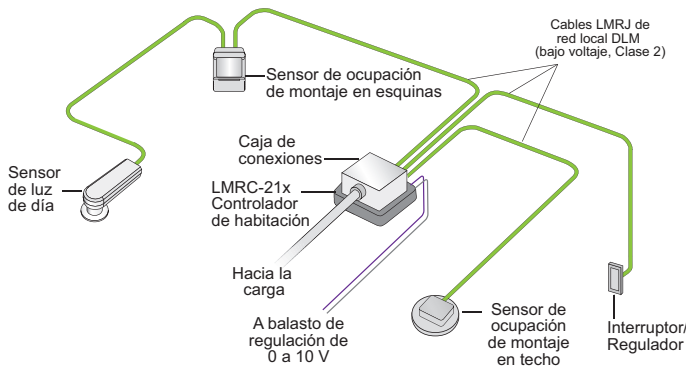

ESPECIFICACIONES

Voltage

LMRC-211 Input Voltage 120/277VAC, 50/60Hz

LMRC-211-347 Input Voltage 347VAC, 50/60Hz

Requerimientos de carga

LMRC-211 No debe exceder 20 A en total

Cada relé está calificado para hasta:

Incandescente.....20A @ 120VCA

Balasto20A @ 120/277VCA

Motor..... 1Hp @ 120VCA

LMRC-211-347 No debe exceder 15 A en total

Cada relé está calificado para hasta:

Balasto/LED Controlador15A @ 347VCA

Regulación de potencia de salida Clase 1, 0-10 disipa hasta 100 mA por canal

Potencia de salida a DLM Red Local up to 250mA @ 24VCC

Conexión a la red local DLM 2 puertos RJ-45

Características de red local DLM al usar controladores de habitación

LMRC-11x/2xx :

El voltaje bajo se suministra por un cable Cat 5e (LMRJ); corriente máxima de 800 mA. Admite hasta 64 direcciones de carga, 48 dispositivos de comunicación, lo que incluye hasta la serie 4 LMRC-10x y controladores LMPL-101. Topología libre de hasta 305 m (1000 ft) como máx.

Entorno Solo para uso en interiores

Temperatura de funcionamiento.....0° a 55°C (32° a 131°F)

Temperatura de almacenamiento.....-5° a 80°C (23 a 176°F)

Humedad relativa 5 a 95 % (sin condensación)

Patente en trámite

CONECTIVIDAD

El dispositivo LMRC-211 se comunica con todos los demás dispositivos DLM conectados a la red local DLM. Los esquemas de conexiones que se muestran son únicamente a modo de ejemplo. Los cables LMRJ de bajo voltaje se pueden conectar a cualquier dispositivo DLM con un receptáculo RJ45 abierto.

Todo el cableado de voltaje de línea es #12 AWG. El LMRC-211 está calificado para hasta 20 A. El LMRC-211-347 está calificado para hasta 20 A; la carga total del LMRC-211-347 no debe exceder 20 A. Los relés se pueden conectar a todo tipo de carga especificada. No conecte diferentes tipos de carga al mismo relé. Para balastos o controladores regulables, conecte los cables de control de 0-10V a los terminales que coinciden con la conexión de salida de relé de carga.

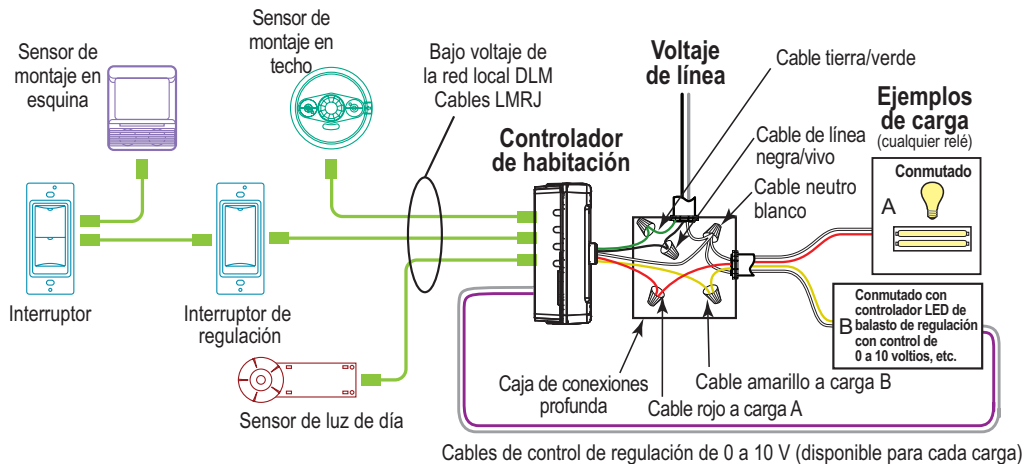

PRECAUCIÓN: PARA CONECTAR UNA COMPUTADORA A LA RED LOCAL DE DLM, USE EL DISPOSITIVO LMCI-100. NUNCA CONECTE LA RED LOCAL DE DLM A UN PUERTO ETHERNET: PODRÍA DAÑAR LAS COMPUTADORAS Y OTROS EQUIPOS CONECTADOS.

MONTAJE DEL CONTROLADOR

El controlador sirve como la cubierta de la caja de conexiones electricas. Después de conectar los cables, asegure el controlador a las lengüetas de la caja de conexión con dos tornillos.

⚠️ ADVERTENCIA: DESCONECTE LA ALIMENTACIÓN EN EL DISYUNTOR ANTES DEL CABLEADO. ⚠️

Conexión de cables LMRJ

Conexiones 0-10V

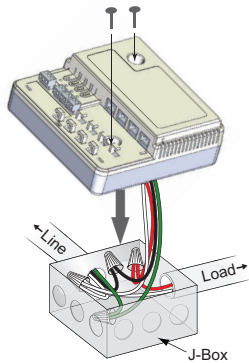

Cubra una caja de 4in x 4in con profundidad mínima de 2-1/8in

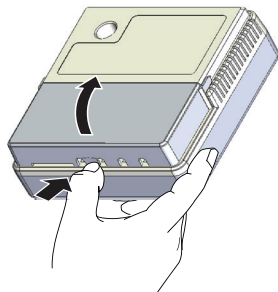

Quite las cubiertas de goma si usa los 3 receptáculos RJ45. Deje las cubiertas en su lugar para todos los receptáculos no utilizados

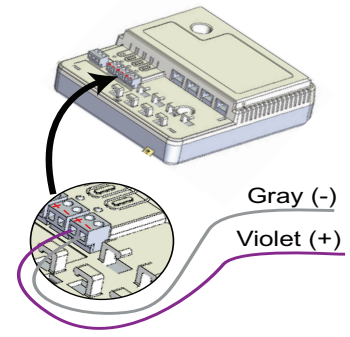
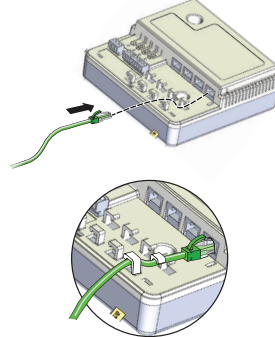

FUNCIONAMIENTO DE PLUG N' GO (PNG)

Plug n' Go apoya la estrategia de control de mayor eficiencia energética. Por ejemplo, si una carga, un interruptor y un sensor de ocupación se conectan a la red local DLM, el sistema opera la carga encendido manual, apagado automático.

Consulte las Guías de inicio rápido del dispositivo DLM para determinar de qué manera cada dispositivo afecta el funcionamiento de PnG del dispositivo LMRC-211.

Arbitraje de control de carga

Para aprovechar completamente la configuración automática de PnG, revise estas reglas simples acerca del arbitraje de control de carga.

Después de que los controladores de habitación se conectan a la red local DLM y se encienden, estos negocian automáticamente para determinar qué controlador se convierte en Maestro y los números de carga para cada relé de la red local DLM.

El Maestro es el controlador con mayor cantidad de relés de carga. Si más de un controlador tienen la mayor cantidad de relés, el que tiene el número de serie más alto se convierte en el Maestro.

LMRC-211 tiene uno relé de carga. En una red local DLM con solamente controladores de habitación LMRC-211, el dispositivo LMRC-211 con el número de serie más alto será el Maestro, y tendrá la carga 1. El siguiente número de serie mayor tendrá la carga 2, y así sucesivamente.

Botón de encendido/apagado de la carga A

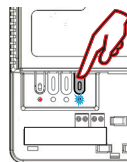

Botón de encendido/apagado de la carga B

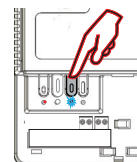

LED azul encendido cuando la carga está activada. Botón de carga: Presione y suelte para encender/apagar. Presione y mantenga presionado para regular.

Charge C bouton MARCHÉ/ARRÊT



Número de serie	Controlador de habitación	Control de Carga
0469762112	LMRC-212	A: 3 B: 4
Maestro 0469762345	LMRC-212	A: 1 B: 2

AJUSTE DE UNIDAD OPCIONAL: PUSH N' LEARN (PNL)

Procedimiento de selección de carga

El botón de configuración (Config) permite el acceso a la tecnología Push n' Learn™ patentada para cambiar las relaciones de unión entre sensores, interruptores y cargas.

Paso 1 Entrar a Push n' Learn

Presione y mantenga presionado el botón Config (en cualquier dispositivo DLM) durante 3 segundos.

El LED rojo de LMRC-211 comienza a parpadear al igual que el LED rojo en TODOS los demás dispositivos de comunicación conectados a la red local DLM.

Los LED rojos continuarán parpadearo hasta que salga del modo PnL.

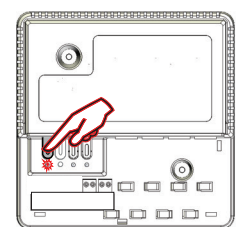

Botón Config y LED rojo

Todas las cargas de la habitación se desactivarán de inmediato después de entrar a PnL; a continuación, se activará una carga. Esta es la carga N.º 1, que está vinculada con el botón interruptor N.º 1 y con los sensores de ocupación, según la configuración predeterminada de fábrica de Plug n' Go.

Todos los botones interruptores y los sensores que están vinculados a esta carga tienen el LED azul encendido de forma permanente.

Paso 2 Selección de carga

Presione y suelte el botón Config para desplazarse por las cargas conectadas a la red local DLM. A medida que cada carga se activa, observe los dispositivos (botones interruptores y sensores) que muestran un LED azul brillante encendido de forma permanente. Estos dispositivos están vinculados a la carga activada. El LED azul del controlador de habitación o del controlador de carga común conectado a la carga también está encendido.

- Para **desvincular** un botón interruptor de una carga, presione el botón interruptor mientras que el LED azul está encendido de forma brillante. El LED azul se muestra atenuado para indicar que el botón ya no controla la carga que está actualmente ACTIVADA.
- Para **desvincular** un sensor de ocupación, presione el botón de ajuste hacia arriba (▲) o abajo (▼) mientras el LED azul está encendido. El LED azul se apaga para indicar que el sensor ya no controla la carga que está actualmente activada.

Si se presiona botón interruptor hacia arriba (▲) o hacia abajo (▼) nuevamente mientras la carga está activada, se **vuelve a vincular** la carga al botón o al sensor y el LED azul se ilumina de forma brillante.

Paso 3 Salir de Push n' Learn

Presione y mantenga presionado el botón Config hasta que el LED rojo se apague, aproximadamente durante 3 segundos.

SOLUCIÓN DE PROBLEMAS

Las cargas no funcionan como se espera.

Los LED de un interruptor o sensor no se encienden	<ol style="list-style-type: none"> 1. Compruebe que el dispositivo esté conectado a la red local DLM. 2. Compruebe la entrada de 24 V de CC al dispositivo: Conecte un dispositivo DLM diferente en la ubicación del dispositivo. Si el dispositivo no se enciende, los 24 V de CC no están presentes. <ul style="list-style-type: none"> • Revise las conexiones de alto voltaje del controlador de habitación o los controladores de carga común. • Si las conexiones de alto voltaje son correctas y el alto voltaje está presente, vuelva a revisar las conexiones de la red local DLM entre el dispositivo y los controladores de habitación o los controladores de carga común.
Se controlan las luces y las cargas comunes incorrectas	<ol style="list-style-type: none"> 1. Configure los botones interruptores y los sensores para controlar las cargas deseadas mediante el procedimiento de ajuste de Push n' Learn.
Los LED se encienden y se apagan pero la carga no cambia	<ol style="list-style-type: none"> 1. Asegúrese de que la red local DLM no esté en PnL. 2. Revise las conexiones de carga a los controladores de habitación o los controladores de carga común.

WARRANTY INFORMATION

Wattstopper warrants its products to be free of defects in materials and workmanship for a period of five (5) years. There are no obligations or liabilities on the part of Wattstopper for consequential damages arising out of, or in connection with, the use or performance of this product or other indirect damages with respect to loss of property, revenue or profit, or cost of removal, installation or reinstallation.

INFORMATIONS RELATIVES À LA GARANTIE

Wattstopper garantit que ses produits sont exempts de défauts de matériaux et de fabrication pour une période de cinq (5) ans. Wattstopper ne peut être tenu responsable de tout dommage consécutif causé par ou lié à l'utilisation ou à la performance de ce produit ou tout autre dommage indirect lié à la perte de propriété, de revenus, ou de profits, ou aux coûts d'enlèvement, d'installation ou de réinstallation.

INFORMACIÓN DE LA GARANTÍA

Wattstopper garantiza que sus productos están libres de defectos en materiales y mano de obra por un período de cinco (5) años. No existen obligaciones ni responsabilidades por parte de Wattstopper por daños consecuentes que se deriven o estén relacionados con el uso o el rendimiento de este producto u otros daños indirectos con respecto a la pérdida de propiedad, renta o ganancias, o al costo de extracción, instalación o reinstalación.
